



**Cod.70610 - 70611**

**VENTILATORE DA TAVOLA / DESK FAN - ISTRUZIONI PER L' USO / INSTRUCTION MANUAL  
ISTRUZIONI ORIGINALI**

**GRAZIE PER AVER ACQUISTATO UN PRODOTTO VINCO  
LEGGETE ATTENTAMENTE QUESTE ISTRUZIONI E CONSERVATE IL PRESENTE  
MANUALE PER SUCCESSIVE CONSULTAZIONI.**

**THANKS FOR BUYING ONE OF THE "VINCO" PRODUCTS.  
READ CAREFULLY THIS INSTRUCTIONS MANUAL AND  
KEEP IT AT YOUR DISPOSAL FOR FUTURE REFERENCES.**

## INTRODUZIONE

Leggere attentamente questo libretto di istruzioni e familiarizzare con il ventilatore prima di utilizzarlo.

Conservare questo documento per una eventuale ulteriore consultazione.

### ISTRUZIONI IMPORTANTI PER LA SICUREZZA

1. Leggere queste istruzioni facendo riferimento alle illustrazioni prima di utilizzare il ventilatore.
2. Prima di inserire la spina dell'apparecchio, verificare che la tensione nominale indicata dalla targhetta delle specifiche tecniche posta sul ventilatore corrisponda alla tensione dell'impianto.
3. Non immergere mai un elemento dell'apparecchio nell'acqua o in qualsiasi altro liquido.
4. Non inserire mai oggetti nella griglia di protezione quando la spina del ventilatore è inserita o durante il funzionamento del ventilatore.
5. Fare attenzione ai bambini. Non autorizzarli mai a giocare con il ventilatore.
6. È sconsigliato esporre le persone (soprattutto i neonati e le persone anziane) ad un flusso continuo d'aria fredda per un lungo periodo.
7. NON utilizzare il ventilatore in ambienti umidi come le stanze da bagno.
8. Tenere l'apparecchio lontano da tendaggi, piante, ecc. Il ventilatore deve essere posizionato ad almeno un metro di distanza da ogni altro oggetto.
9. NON collegare l'apparecchio all'impianto prima che sia completamente montato e regolato.
10. NON utilizzare l'apparecchio se il filo dell'alimentazione è rovinato. Esso deve essere riparato unicamente da un riparatore autorizzato, in quanto sono necessari strumenti e/o elementi conoscitivi specifici.
11. Posizionare il cavo di alimentazione lontano dalle zone di passaggio per evitare di inciampare.
12. Utilizzare unicamente all'interno.
13. Prestare attenzione agli imballi di plastica quali i sacchetti – pericolo di soffocamento. Non lasciarli alla portata di bambini e di persone che potrebbero utilizzarle in modo improprio.
14. Non smontare e non aprire il ventilatore per effettuare riparazioni. Questo comporta il decadimento della garanzia e può comportare pericolo. Per le riparazioni rivolgersi sempre a personale qualificato.
15. Tenete il ventilatore in luoghi freschi ed asciutti
16. Se non utilizzate il ventilatore per lungo tempo, pulitelo e riponetelo in un sacchetto di plastica al riparo da fonti di calore ed umidità.

### ISTRUZIONI PER LA PULIZIA DEL VENTILATORE

1. Prima di ogni intervento assicurarsi che il cavo di alimentazione del ventilatore sia disinserito dalla presa di corrente.
2. Per la pulizia usare esclusivamente un panno inumidito con acqua e un detergente non aggressivo.
3. Non utilizzare benzina o solventi che potrebbero danneggiare il ventilatore.
4. Assicurarsi che il panno utilizzato per la pulizia non sia troppo imbevuto di acqua, al fine di evitare che le parti elettriche ed il motore possano bagnarsi.
5. Non immergere mai il ventilatore in acqua o in qualsiasi altro liquido.
6. Pulite regolarmente la ventola, utilizzando un panno morbido ed acqua saponata ed asciugandola accuratamente. Non utilizzare solventi o altre sostanze chimiche.

## DESCRIZIONE DEI COMPONENTI

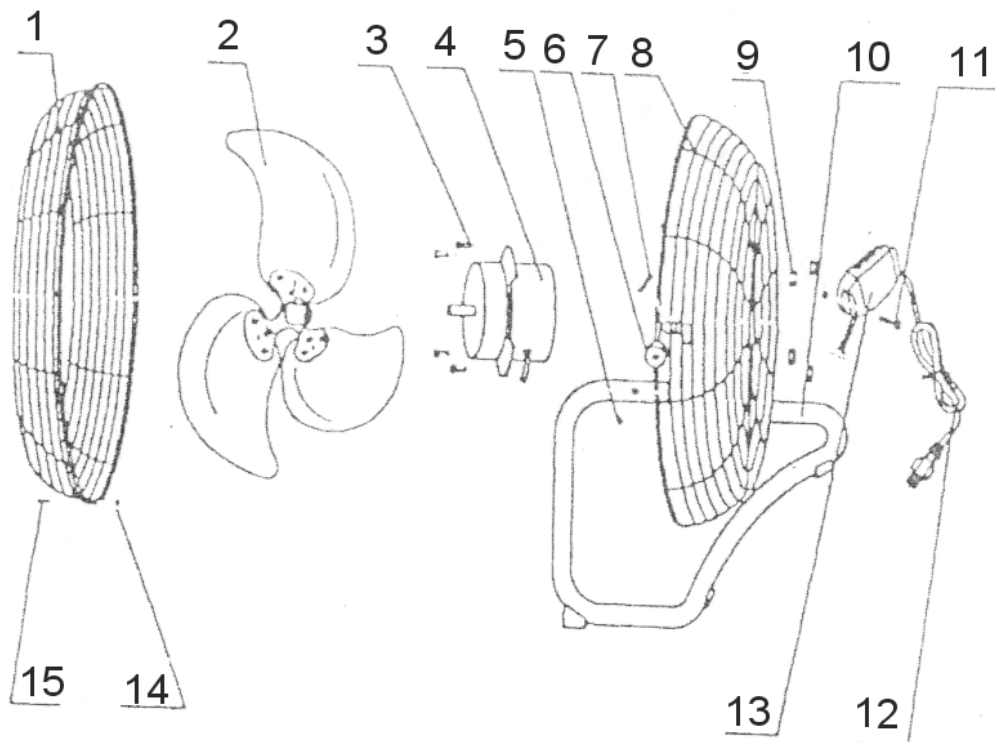

1. FRONTALE DELLA GRIGLIA
2. PALE DI VENTILAZIONE
3. VITE DI FASSAGGIO
4. MOTORE
5. BULLONE
6. RONDELLA IN PLASTICA
7. VITE
8. GRIGLIA POSTERIORE
9. BULLONE
10. PIEDISTALLO
11. VITE
12. CAVO DI ALIMENTAZIONE
13. INTERRUTTORE
14. BULLONE
15. VITE

ITALIANO

## ISTRUZIONI

1) Assicurarsi che il ventilatore sia spento (0) ed inserire la spina nella presa di corrente (230V CA 50Hz)

2) Selezionare la velocità di rotazione della ventola premendo i pulsanti:

- a. 0 - Spento
- b. I - Bassa ventilazione
- c. II - Media ventilazione
- d. III- Alta ventilazione

## SCHEMA ELETTRICO

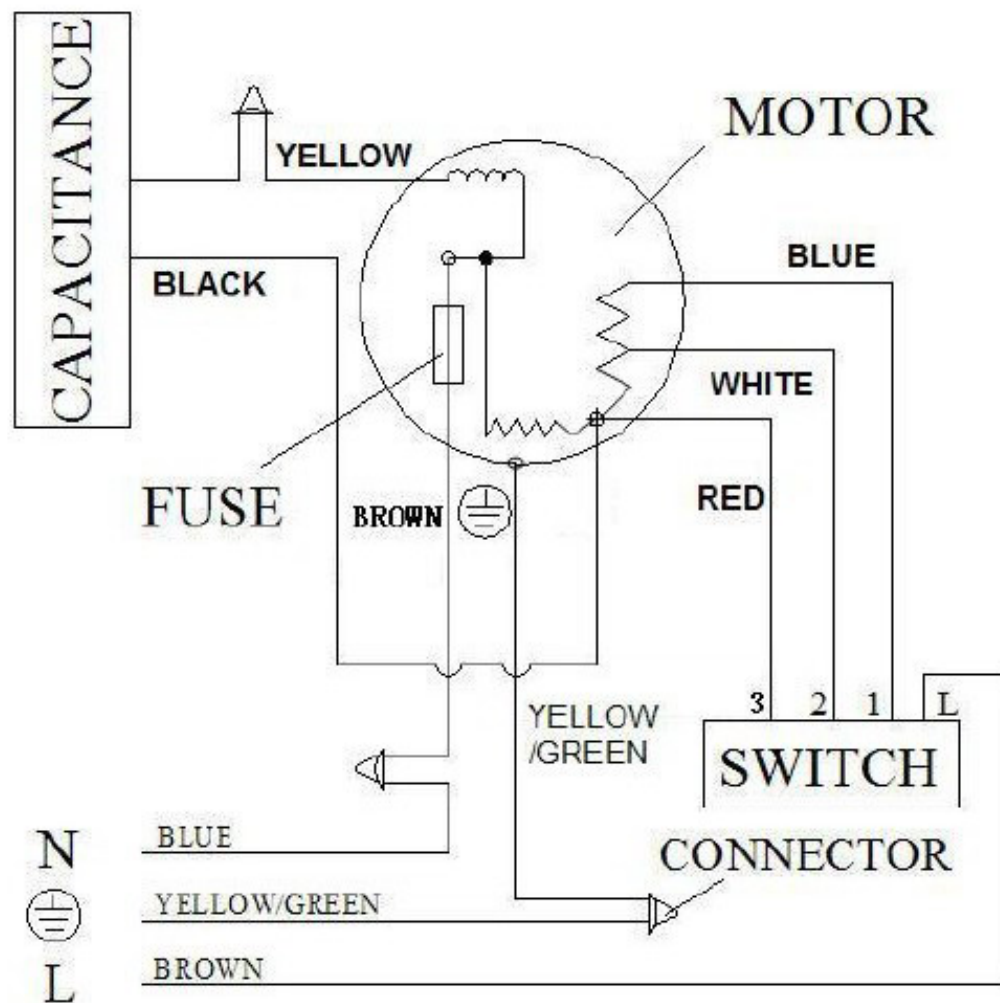

ITALIANO

## **SAFETY INSTRUCTIONS**

This product has passed through extensive quality assurance process. Every care has been taken to ensure that it reaches you in perfect condition.

Warning! When using electric tools, basic safety precautions should be followed to reduce the risk of fire, electric shock and personal injury, including the following.

1. Read all these instructions before attempting to operate this product and save these instructions.
2. Check the voltage indicated on the rating plate. This tool is designed for a 230V 50Hz electric supply.
3. Do not use electrical extension cord with this fan.
4. Do not introduce your fingers through the front case. Do not let children introduce their fingers through the front case. Do not introduce any foreign body into the front case.
5. Do not let hair, net curtains, tablecloth, clothes or curtains next to the openings of the fan. They could be aspiring into the fan, causing damaged or injuries.
6. Do not use any fan having a cord or a plug damaged, after working default or if the fan is fallen or have been damaged by any way. Then send it back to a registered after sales service for examination, electrical adjustment, mechanical or repairing.
7. Periodically check the electric cable of this fan. If the electric cable is damaged, it must be replaced by the manufacturer, its after sales service or by a similar qualified person in order to avoid a danger.
8. Do not use this fan outside.
9. Do not use this fan in a damp area such as bathroom.
10. The fan should not be operate without a base nor used laying on its side.
11. Do not place the electrical cord under a cover. Do not overlay the cord with little covers or such element. Place the cord in an area where there are not any risk to stumble over it.
12. The fan must always be unplugged when not operating. To unplug the fan, all the switches must be on the position "OFF", and then the plug could be disconnected.
13. Do not operate the fan in an area where gasoline is used or stocked, painting or such flammable liquids.
14. Use this fan only as it is describe in this manual.
15. Do not try to throw off this fan, there are not any piece that could eventually be repaired by the user. If you need maintenance, please send back the fan to the agent.
16. No part of this fan must be replaced by the user. The fan should not be opened by user.

## **CLEANING**

1. Ensure that the fan is unplugged from the power socket before starting.
2. Parts should be cleaned with a soft dry cloth.
3. Dirt marks should be removed with a mild soap (detergent) and a damp cloth. Ensure that all traces of the soap film are removed with a damp cloth.
4. Do not use gasoline or solvents that may damage the fan.
5. Care should be taken to ensure that water (or other liquid) does not enter the fan motor housing or the speed control unit.
6. Do not dip the fan into the water or in any other liquid.

**ENGLISH**

## EXPLODED VIEW

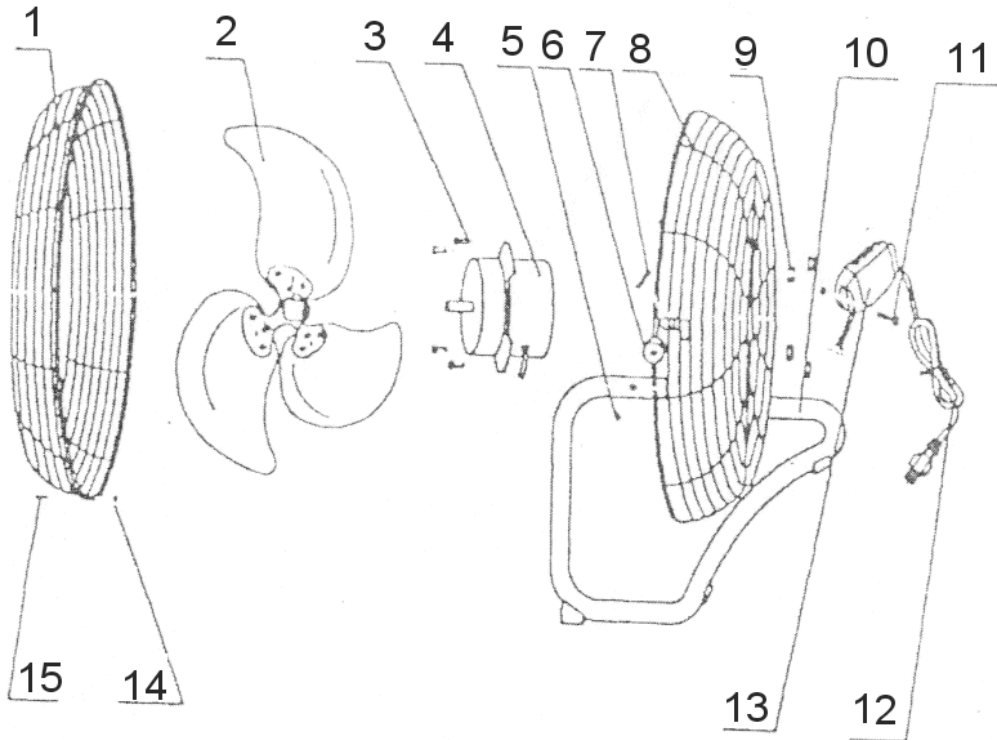

- |                           |                          |
|---------------------------|--------------------------|
| 1. FRONT PROTECTION GRATE | 8. REAR PROTECTION GRATE |
| 2. VENTILATION PADDLE     | 9. BOLT                  |
| 3. FIXING SCREW           | 10. PEDESTAL             |
| 4. ELECTRIC MOTOR         | 11. SCREW                |
| 5. BOLT                   | 12. INPUT CABLE          |
| 6. PLASTIC WASHER         | 13. SWITCH               |
| 7. SCREW                  | 14. BOLT                 |
|                           | 15. SCREW                |

## INSTRUCTIONS FOR USE

1) Check that the fan is switched OFF (0) and insert the plug into the socket (230V CA 50 Hz)

2) Adjust fan speed by placing the selector on:

- a. 0 - Off
- b. I - low speed
- c. II- medium speed
- d. III - high speed

## CIRCUIT DIAGRAM

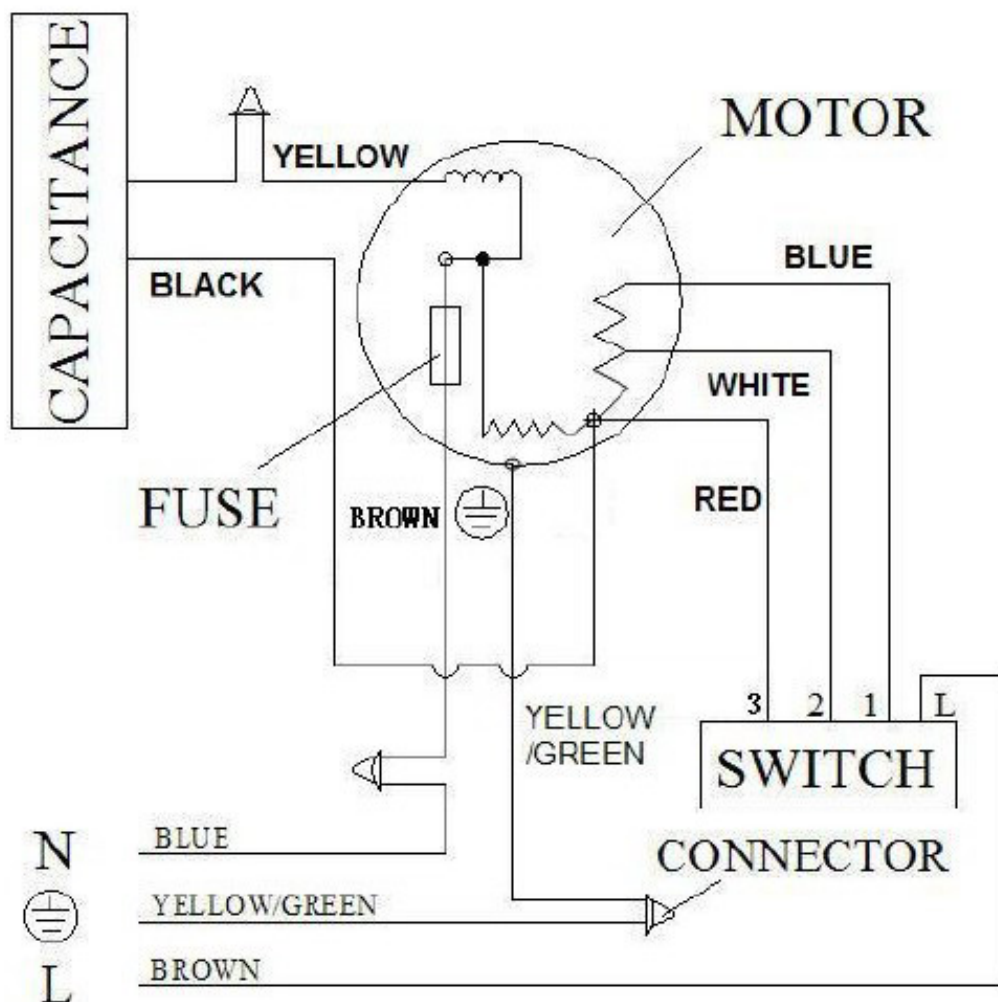

ENGLISH

## **NOTICES IMPORTANTES POUR VOTRE SECURITE**

- 1) Lisez cette notice en vous rapportant aux illustrations avant toute première utilisation.
- 2) Vérifiez que la tension nominale de cet appareil soit conforme à la tension de votre installation d'électricité avant d'insérer la fiche.
- 3) Ne plongez jamais l'appareil dans l'eau ou dans n'importe quel liquide.
- 4) N'introduisez aucun objet dans la grille du ventilateur.
- 5) Ne convient pas aux enfants.
- 6) Ne vous exposez pas trop longtemps au flux d'air froide.
- 7) N'utilisez pas le ventilateur dans des endroits chauds et humides comme les chambres à bain.
- 8) Positionnez le ventilateur à une bonne distance de rideaux, plantes, etc....
- 9) Ne connectez pas le ventilateur avant l'avoir complètement monté.
- 10) N'utilisez pas le ventilateur si le câble d'alimentation est endommagé et faites-le réparer par un technicien autorisé uniquement.
- 11) Ne placez pas le câble d'alimentation dans une zone de passage pour bien éviter de buter.
- 12) A utiliser uniquement à l'intérieur.

## **NETTOYAGE ET CONSERVATION**

- 1) Enlevez la fiche de la prise de courant avant tout nettoyage.
- 2) Démontez le ventilateur en suivant les notices de montage à l'inverse.
- 3) Nettoyez le ventilateur avec un linge humide (pas mouillé).
- 4) N'immergez jamais le ventilateur dans l'eau ou n'importe quel liquide.
- 5) Si pas utilisé pour longtemps, le ventilateur doit être rangé à l'abri de l'humidité.



## VUE ECLATEE

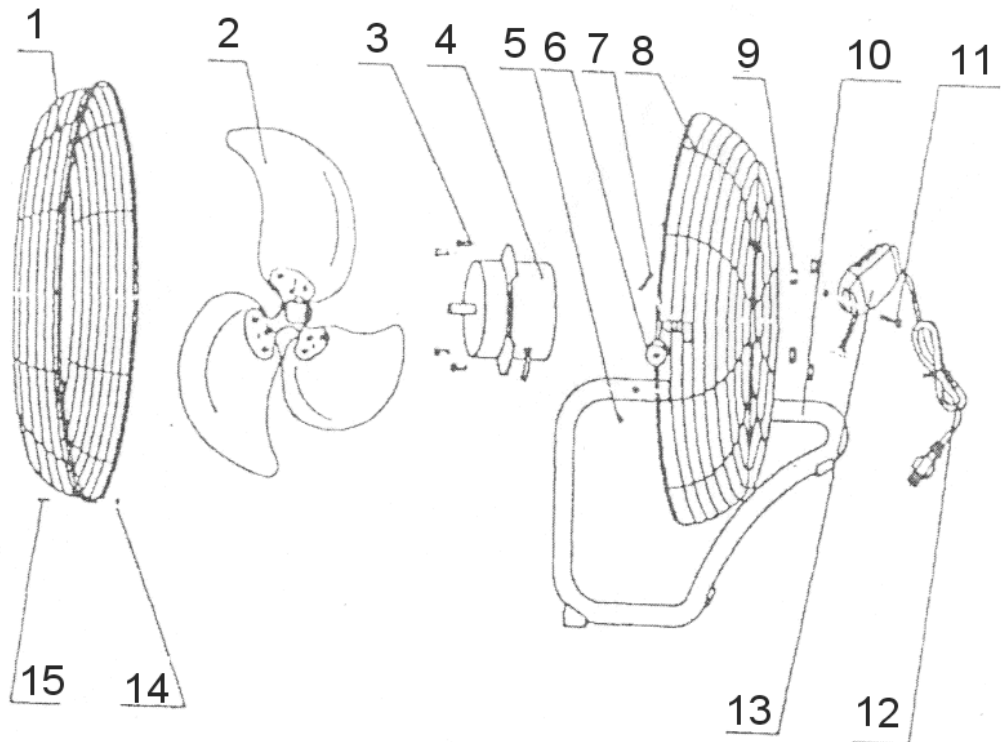

1. GRILLE ANTERIEURE
2. PALE
3. VIS DE FIXATION
4. MOTEUR ELECTRIQUE
5. BAGUE DE SERRAGE
6. RONDELLE PLASTIQUE
7. VIS

8. GRILLE POSTERIEURE
9. BAGUE DE SERRAGE
10. PIEDESTAL
11. VIS
12. CABLE D'ALIMENTATION
13. INTERRUPTEUR
14. BAGUE DE FIXATION
15. VIS

IT	Dichiarazione di conformità CE	SK	Prehlásenie o zhodě ES	BA/HR	EG – izjava o konformnosti
FR	Declaration de conformité CE	PL	Deklaracja zgodności WE	RO	Declarație de conformitate CE
GB	EC declaration of conformity	SI	ES izjava o skladnosti	DE	EG - Konformitätserklärung
CZ	Prohlášení o shodě EU	HU	CE-megfelelősi nyilatkozat		



VINCO s.r.l. - P.zza Statuto n° 1 - 14100 Asti - Italia

DE Hiermit erklären wir, dass der nachfolgend beschriebene Artikel aufgrund seiner Konzipierung und Bauart sowie in der von Vinco SRL in Verkehr gebrachten Ausführung den einschlägigen grundlegenden Sicherheits- und Gesundheitsanforderungen der EG- Richtlinien entspricht.

IT Con la presente dichiariamo che l'articolo di seguito descritto, in base alla sua concezione e costruzione ed alla messa in circolazione da parte della Vinco SRL è conforme ai requisiti fondamentali di sicurezza e salute delle direttive CE.

FR Avec la présente nous déclarons que l'article décrit ci-après répond en matière de conception et de construction ainsi que dans son modèle commercialisé par la Vinco SRL aux exigences fondamentales de sécurité et sanitaires et aux directives communautaires applicables.

GB We herewith declare that the following product complies with the appropriate basic safety and health requirements of the EC directives based on its design and type, as brought into circulation by Vinco SRL.

CZ Tímto prohlašujeme že následovně popsane zboží svou koncepcí a konstrukcí rovněž i provedením, jež bylo dáno do prodeje společností Vinco SRL, odpovídá příslušným základním bezpečnostním a zdravotním požadavkům směrnice EU.

PL Niniejszym deklarujemy iż niżej określony artykuł, w formie wprowadzonej na rynek przez Vinco SRL, spełnia ze względu na projekt i konstrukcję podstawowe wymagania bezpieczeństwa pracy oraz ochrony zdrowia narzucone przez dyrektywę WE.

SK Týmto prehlasujeme že nasledovne popisovaný tovar na základe svojho návrhu a konštrukcie, ako aj prevedenia uvedeného spoločnosťou Vinco SRL do prevádzky, in zdravotvením zahtevam, ki so v skladnosti z EU smernicami.

SI S tem izjavljamo mi da je opisani proizvod na osnovi njegove naslove in vrste konstrukcije kot tudi pri Vinco SRL v prodajo spuščena izvedba odgovarja temeljnim varnostnim in zdravstvenim zahtevam, ki so v skladnosti z EU smernicami.

HU Ezennel nyilatkozunk hogy a következőkben leírt árucikk koncepciójában és kivitelében valiant az Vinco SRL által forgalomba hozott kivitelében megfelel az EU rá vonatkozó alapvető biztonsági-es egészségvédelmi előírásainak.

BA/HR Ovim izjavljujemo da u slijedećem opisani proizvod na osnovu njegovog koncipiranja i načina gradnje kao i izlaganja izdanog od Vinco SRL odgovara jasmin, osnovnim sigurnosnim i zdravstvenim zahtjevima EG smjernica.

RO Noi declaram de proprie raspundere ca articolul descris mai jos, pe baza concepiei și tipului sau constructiv sale, precum și al execuțiilor puse în circulație de Vinco SRL, se conformeaza cerințelor pentru securitatea muncii și sanatații ale directivelor UE în materie.

DE Produkttyp	GB Product	PL Produktu	BA/HR Proizvoda	70610 / FA-30 70611 / FA-45
IT Prodotto	CZ Produktu	SI Proizvoda	RO Produsulul	
FR Produit	SK Produktu	HU Termek típusa		

IT	Directive CE	SK	Aplikovateľ'né smernice EU	BAHA	EG – smjernice
FR	Directives CE applicables	PL	Dyrektywy WE	RO	Directive UE aplicabile
GB	Applicable EC directives	SI	Uporabljene ES smernice	DE	Anwendbare EG-Richtlinien
CZ	Směrnice EU	HU	EU Műszaki Irányelvek		
• 2006/95/ EU • 2004/108/ EU • 2002/95/ EU • 2002/96/ EU • 1907/2006/EC					

IT	Norme armonizzate applicat	SK	Použité harmonizované normy	EN 12601:2001 EN 55012/A1:2005 EN60335-2-2:2003 EN6223:2008 EN60335:1:2002
FR	Normes armonisées applicable	PL	Zastosowano zharmonizowane normy	
GB	Applicable harmonized standards	SI	Uporabljeni usklajeni normativi	
CZ	Aplikované harmonizační normy	HU	Alkalmazott harmonizált szabványok	
DE	Angewandte harmonisierte normen	BA	Primijenjene harmonizirajuće norme	
RO	Norme armonizate aplicabile	HA		

Asti li, 7 novembre 2016  
L'Amministratore

Lidio Conti

**CERTIFICATO DI GARANZIA**  
**Vinco s.r.l. - P.zza Statuto,1 - 14100 Asti - Italy**

Modello: \_\_\_\_\_ Codice: \_\_\_\_\_

Data di acquisto \_\_\_\_\_

**QUESTO CERTIFICATO NON DEVE ESSERE SPEDITO MA  
CONSERVATO UNITAMENTE ALL'IMBALLO ORIGINALE**

La garanzia ha validità soltanto se corredata da **RICEVUTA FISCALE**,  
Vi consigliamo quindi di allegarla al presente certificato di garanzia.

La garanzia ha valore per un periodo di 2 anni dalla data di acquisto (un anno in caso di beni strumentali) e viene comprovata da un documento valido agli effetti fiscali, rilasciato dal venditore autorizzato, riportante la ragione sociale dello stesso e la data in cui è stata effettuata la vendita. Affinché la garanzia sia operativa, è necessario che il certificato di garanzia sia conservato unitamente ad uno dei documenti validi agli effetti fiscali riportante gli estremi identificativi del prodotto, e che entrambi siano esibiti in caso di intervento da parte di personale tecnico dei Centri Assistenza Autorizzati.

Questo certificato di garanzia si riferisce alle condizioni di Garanzia Convenzionali del Produttore nei confronti del Consumatore e non pregiudica i diritti della Garanzia Europea (previsti dalla Dlgs 206/2005 Codice del Consumo).

Per fruire del servizio di assistenza tecnica in garanzia, il consumatore può:

1. recarsi presso il punto vendita senza alcuna incombenza ulteriore; 2. richiedere il servizio aggiuntivo di assistenza con ritiro a domicilio. Il servizio è aggiuntivo e non sostitutivo rispetto a quello di cui al punto 1 e si applica solo alle tipologie di prodotti previste da Vinco. Invitiamo a contattare Vinco allo scopo di verificare se il prodotto possa usufruire di questo servizio.

All'interno del periodo di garanzia, Vinco S.r.l. si impegna a sostituire o riparare gratuitamente le parti componenti l'apparecchio che risultino difettose all'origine per vizi di fabbricazione, senza alcuna spesa per il consumatore.

Non sono coperte dalla garanzia tutte le parti che dovessero risultare difettose a cause di negligenza o trascuratezza nell'uso (mancata osservanza delle istruzioni per il funzionamento dell'apparecchio), errata installazione o manutenzione, manutenzione operata da personale non autorizzato, danni da trasporto, ovvero di circostanze che, comunque, non possono farsi risalire a difetti di fabbricazione dell'apparecchio. Sono esclusi dalle prestazioni in garanzia gli interventi inerenti l'installazione e l'allacciamento agli impianti di alimentazione nonché le manutenzioni citate nel libretto di istruzioni.

Non sono inoltre coperti da garanzia le avarie causate da urti, manomissioni o installazioni improprie. Questo certificato di garanzia è valido solo se l'apparecchiatura è venduta ed installata sul territorio italiano (compresi la Repubblica di San Marino e la Città del Vaticano). La richiesta di intervento per riparazioni in garanzia verrà evasa con prontezza dagli organi competenti, compatibilmente con le esigenze di carattere organizzativo. Il produttore non potrà comunque rispondere di disagi dipendenti da eventuali ritardi nell'esecuzione dell'intervento. Il consumatore finale dovrà presentare l'apparecchio da riparare in garanzia presso il punto vendita, unitamente al documento fiscale di acquisto ed al certificato di garanzia. Il produttore declina inoltre ogni responsabilità per eventuali danni che possano, direttamente o indirettamente, derivare a persone, cose ed animali domestici in conseguenza della mancata osservanza di tutte le prescrizioni indicate nell'apposito Libretto Istruzioni e concernenti specialmente le avvertenze in tema di installazione, uso e manutenzione dell'apparecchio. Qualora l'apparecchio venisse riparato presso uno dei Centri Assistenza Autorizzati indicati dal produttore, i rischi di trasporto relativi saranno a carico dell'utente nel caso di invio diretto ed a carico del Servizio nel caso di ritiro presso l'utente.



MADE IN CHINA

Importato da Vinco s.r.l.

Sede: P.zza Statuto, 1 - 14100 Asti - ITALIA

Tel. 0039 0141 351284 Fax: 0039 0141 351285

e-mail: [info@vincoasti.it](mailto:info@vincoasti.it) - web site: [www.vincoasti.it](http://www.vincoasti.it)

**CENTRO RICAMBI E ASSISTENZA**

V.le Giordana, 7 - 10024 Moncalieri (TO) - ITALIA

Tel. 0141-1766315 - e.mail: [assistenza@vincoasti.it](mailto:assistenza@vincoasti.it) - [ricambi@vincoasti.it](mailto:ricambi@vincoasti.it)